

ゆう・YOU スポーツフェスタ 10月14日(月) 体育の日 2019

参加チーム
大募集

参加
無料

四方綱引き

力と頭脳の勝負と

力と力の勝負だった今までの大綱引きとは違い、
なるのが特徴。そこが四方綱引きの面白さです！

～競技方法～

- ☆外円の中で4チームが同時に綱を引き、綱の白帯が自陣外円のラインに達し、副審の旗が上がった時点で勝ち抜け。
- ☆試合開始後は自陣から出ないようにプレーする。(自陣は十文字のラインで分割された円の1/4)
- ☆勝ち抜け順で得点が決定するポイント制。

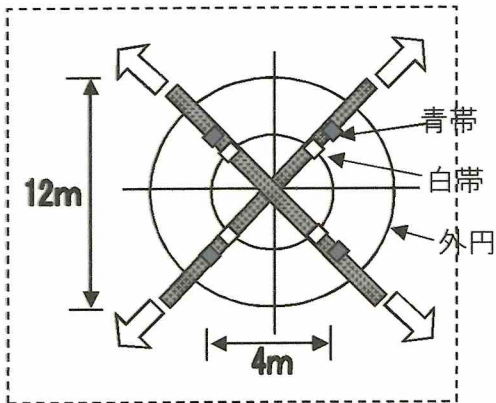

◇勝敗のカギ◇

まっすぐ引くだけとは限りません！自陣を出ない限り、右に寄ったり左に寄ったり。頭を使って自陣にライバルを引き込みましょう。

チーム構成

- 一般の部(男女混合可)・・・4名
- 一般女子の部・・・4名
- 小学生以下の部・・・5名

持参物

- 室内シューズ
(スパイク等突起のあるものは不可)
- 運動をするに適した服装

申込方法

ゆうたん事務局前かホームページに掲載されてあるエントリー用紙に名前・年齢・性別・連絡先・会員(ゆうスポーツクラブ会員)の有無を記入し、9月24日(火)までにゆうたん事務局まで提出して下さい。



お問い合わせ
NPO法人ゆうスポーツクラブ事務局

TEL 0827-63-1400
FAX 0827-63-1401

ゆう・YOUスポーツフェスタ2019 第2回ゆうスポーツクラブ理事長杯 四方綱引大会エントリー用紙

| | |
|------|--|
| 出場部門 | 該当する部門に <input checked="" type="checkbox"/> チェックしてください <input type="checkbox"/> 小学生以下の部 … 1チーム5名 <input type="checkbox"/> 一般の部(男女混合可) … 1チーム4名 <input type="checkbox"/> 一般女性の部 … 1チーム4名 |
|------|--|

| | | | |
|--------------|------------|--|-----|
| ふりがな チーム名 | | | |
| 代表者 | ふりがな 氏名 | | 連絡先 |

※参加するメンバー全員を下記に記入してください(代表者で参加される方も記入)

※ふりがなも必ず記入してください

※ゆうスポーツクラブの会員か非会員どちらかに○をつけてください

| ふりがな 名前 | 年齢 | 性別 | 連絡先 | 会員の有無 |
|------------|----|----|-----|--------|
| | | | | 会員・非会員 |
| | | | | 会員・非会員 |
| | | | | 会員・非会員 |
| | | | | 会員・非会員 |
| | | | | 会員・非会員 |
| | | | | 会員・非会員 |
| | | | | 会員・非会員 |
| | | | | 会員・非会員 |

9月24日(火)までにゆうたん窓口[※]に提出してください